

**График работы:**

Пн-Пт: 09:00 - 18:00, обед 14:00-14:40

Сб: 09:00-14:00

Вс: выходной

**Бесплатная доставка\***
**Бесплатная резка металла\*\***

\*\*резка металлопроката для удобства транспортировки.

**Адрес:**

г. Тутаев, ул. Моторостроителей, 58

**Моб:**

+7 (920) 140-09-46

**E-mail:**
[tutaev@orion35.ru](mailto:tutaev@orion35.ru)

### Прайс-лист на металлопрокат

Наименование продукции	Ед. измерения	Цена постоянного покупателя - с 5% скидкой*	Базовая РОЗНИЧНАЯ цена	Оптовые цены		
		за единицу	за единицу	от 100 шт	от 150 шт	от 200 шт
<b>Винтовые сваи</b>						
Винтовая свая 57x1500 мм	шт.	1 215	1 279	1 153	1 126	1 099
Винтовая свая 57x2000 мм	шт.	1 413	1 488	1 352	1 319	1 286
Винтовая свая 57x2500 мм	шт.	1 609	1 694	1 539	1 506	1 474
Винтовая свая 57x3000 мм	шт.	1 805	1 900	1 716	1 672	1 628
Винтовая свая 76x1500 мм	шт.	1 475	1 552	1 408	1 376	1 343
Винтовая свая 76x2000 мм	шт.	1 774	1 867	1 697	1 664	1 610
Винтовая свая 76x2500 мм	шт.	2 038	2 145	1 964	1 910	1 855
Винтовая свая 76x3000 мм	шт.	2 301	2 422	2 176	2 132	2 078
Винтовая свая 89x2000 мм	шт.	1 966	2 070	1 873	1 818	1 775
Винтовая свая 89x2500 мм	шт.	2 278	2 398	2 193	2 139	2 073
Винтовая свая 89x3000 мм	шт.	2 589	2 725	2 459	2 405	2 339
Винтовая свая 108x2000 мм	шт.	2 606	2 744	2 487	2 378	2 335
Винтовая свая 108x2500 мм	шт.	3 039	3 199	2 875	2 788	2 734
Винтовая свая 108x3000 мм	шт.	3 469	3 652	3 197	3 088	3 033
Оголовок для свай - 150x150 мм	шт.	399	420			
Оголовок для свай - 200x200 мм	шт.	466	491			

\*при покупке свай от 10 штук действует скидка 5%

Наименование продукции	Ед. измерения	Цена постоянного покупателя - с 5% скидкой	Базовая РОЗНИЧНАЯ цена (до 1 тонны)	Базовая цена (БОЛЕЕ 1 тонны)	
		за единицу	за единицу	за единицу	за тонну

<b>Труба профильная</b>					
Труба проф. 15x15x1,5	п.м.	53,3	56,1	50,3	79 788
Труба проф. 20x10x1,5	п.м.	68,6	72,2	65,2	103 550
Труба проф. 20x20x1	п.м.	73,0	76,8	69,5	106 929
Труба проф. 20x20x1,5	п.м.	71,4	75,1	67,3	78 262
Труба проф. 20x20x2	п.м.	80,5	84,8	75,5	68 016
Труба проф. 25x25x1,5	п.м.	91,3	96,1	86,1	78 262
Труба проф. 25x25x2	п.м.	103,0	108,4	96,6	68 016
Труба проф. 30x30x1,5	п.м.	115,0	121,0	108,5	80 987
Труба проф. 30x30x2	п.м.	129,3	136,1	121,4	69 760
Труба проф. 40x20x1,5	п.м.	109,6	115,4	103,3	77 063
Труба проф. 40x20x2	п.м.	124,5	131,0	116,6	67 035
Труба проф. 40x25x1,5	п.м.	120,2	126,6	113,3	77 063
Труба проф. 40x25x2	п.м.	136,6	143,8	128,0	67 035
Труба проф. 40x40x1,5	п.м.	153,3	161,4	144,6	79 461
Труба проф. 40x40x2	п.м.	171,0	180,0	160,2	67 035
Труба проф. 40x40x3	п.м.	239,3	251,9	223,9	65 291
Труба проф. 50x25x1,5	п.м.	144,0	151,6	135,9	79 461
Труба проф. 50x25x2	п.м.	158,8	167,2	148,8	67 035
Труба проф. 50x50x2	п.м.	217	229	203,4	67 144
Труба проф. 50x50x3	п.м.	306,9	323,1	287,3	65 291
Труба проф. 60x30x2	п.м.	195	205	182,3	67 035
Труба проф. 60x40x1,5	п.м.	221	233	209,1	87 854
Труба проф. 60x40x2	п.м.	217	229	203,4	67 144
Труба проф. 60x40x3	п.м.	307	323	287,3	65 291
Труба проф. 60x60x2	п.м.	264	278	247,1	67 144
Труба проф. 60x60x3	п.м.	375	395	351,3	65 291
Труба проф. 70x70x3	п.м.	453	477	424,3	66 926
Труба проф. 80x40x2	п.м.	264	278	247,1	67 144
Труба проф. 80x40x3	п.м.	375	395	351,3	65 291
Труба проф. 80x80x2	п.м.	394	415	371,3	75 319
Труба проф. 80x80x3	п.м.	525	552	491,7	67 362
Труба проф. 100x50x3	п.м.	497	524	466,3	67 580
Труба проф. 100x100x3	п.м.	681	717	638,3	67 907
Труба проф. 100x100x4	п.м.	877	923	821,8	66 817
Труба проф. 120x120x4	п.м.	1 066	1 122	998,8	67 035

Наименование продукции	Ед. измерения	Цена постоянного покупателя - с 5% скидкой	Базовая РОЗНИЧНАЯ цена (до 1 тонны)	Базовая цена (БОЛЕЕ 1 тонны)	
		за единицу	за единицу	за единицу	за тонну
<b>Труба круглая ВГП</b>					
Труба 15x2,8	п.м.	93,0	97,9	87,1	66 490
Труба 20x2,8	п.м.	119,0	125,3	111,4	65 945
Труба 25x3,2	п.м.	158,8	167,2	148,1	60 713
Труба 32x3,2	п.м.	210	221	196	62 348
Труба 40x3,5	п.м.	254	267	237	60 713
<b>Труба круглая ЭСВ</b>					
Труба 57x3,5	п.м.	307	323	286	60 713
Труба 76x3,5	п.м.	415	437	387	60 713
Труба 89x3,5	п.м.	490	516	457	60 713
Труба 108x3,5	п.м.	599	630	559	60 713
Труба 133x4,5	п.м.	944	993	881	61 694
Труба 159x4,5	п.м.	1 156	1 217	1 080	61 694
Труба 219x5	п.м.	1 937	2 039	1 815	67 362

Наименование продукции	Ед. измерения	Цена постоянного покупателя - с 5% скидкой	Базовая РОЗНИЧНАЯ цена (до 1 тонны)	Базовая цена (БОЛЕЕ 1 тонны)	
		за единицу	за единицу	за единицу	за тонну
<b>Уголок</b>					
Уголок 25x4	п.м.	118,0	124,2	108,8	73 030
Уголок 32x4	п.м.	150,2	158,1	138,4	72 485
Уголок 40x4	п.м.	172,2	181,3	157,5	63 765
Уголок 50x5	п.м.	238	250	216	57 225
Уголок 63x5	п.м.	325	342	296	60 277
Уголок 75x6	п.м.	448	472	408	59 187
Уголок 80x7	п.м.	615	647	563	64 855
Уголок 90x7	п.м.	680	716	621	63 220
Уголок 100x7	п.м.	772	813	706	64 092
Уголок 125x8	п.м.	1 178	1 240	1 082	68 452
Уголок 140x10	п.м.	3 294	3 468	3 130	148 349
<b>Швеллер</b>					
Швеллер 6,5	п.м.	521	549	492	81 750
Швеллер 8	п.м.	527	555	494	68 670
Швеллер 10	п.м.	652	686	611	68 670
Швеллер 12	п.м.	819	862	770	71 940
Швеллер 14	п.м.	965	1 015	906	71 940
Швеллер 16	п.м.	1 110	1 168	1 043	71 940
Швеллер 18	п.м.	1 352	1 423	1 273	75 755
Швеллер 20	п.м.	2 486	2 617	2 377	126 440
Швеллер 22	п.м.	2 844	2 994	2 719	125 895
Швеллер 24	п.м.	3 266	3 438	3 124	126 985

**Специальные цены для оптовых клиентов (на объем товара из наличия)**

Швеллер	Ед. измерения	1 - 5 тн	5-15 тн	Более 15 тн
Швеллер 10	за тонну	68 670	68 125	67 035
Швеллер 12	за тонну	71 940	71 395	70 305
Швеллер 14	за тонну	71 940	71 395	70 305
Швеллер 16	за тонну	71 940	71 395	70 305
Швеллер 18	за тонну	75 755	75 210	74 120
Швеллер 20	за тонну	126 440	125 350	124 805
Швеллер 22	за тонну	125 895	124 805	124 260
Швеллер 24	за тонну	126 985	125 895	125 350

Наименование продукции	Ед. измерения	Цена постоянного покупателя - с 5% скидкой	Базовая РОЗНИЧНАЯ цена (до 1 тонны)	Базовая цена (БОЛЕЕ 1 тонны)	
		за единицу	за единицу	за единицу	за тонну
<b>Листы горячекатаные</b>					
Лист 1,5 мм (1,25*2,5)	лист	3 289	3 463	3 103	79 570
Лист 2 мм (1,25*2,5)	лист	3 549	3 736	3 325	66 490
Лист 2 мм (1,0*2,2)	лист	2 596	2 732	2 433	67 580
Лист 2,5 мм (1,25*2,5)	лист	4 507	4 744	4 223	67 035
Лист 3 мм (1,25*2,5)	лист	5 324	5 604	4 987	66 490
Лист 3 мм (1,5*3,0)	лист	7 808	8 219	7 314	66 490
Лист 4 мм	кв.м.	2 236	2 354	2 093	65 400
Лист 5 мм	кв.м.	2 795	2 942	2 616	65 400
Лист 6 мм	кв.м.	3 354	3 530	3 139	65 400
Лист 8 мм	кв.м.	4 329	4 557	4 046	63 220
Лист 10 мм	кв.м.	5 412	5 696	5 058	63 220
Лист 12 мм	кв.м.	6 387	6 723	5 964	62 130
Лист 16 мм	кв.м.	9 229	9 714	8 650	67 580
Лист 20 мм	кв.м.	11 536	12 143	10 813	67 580
Лист 25 мм	кв.м.	14 420	15 178	13 516	67 580
Лист 30 мм	кв.м.	17 838	18 777	16 742	69 760
Лист рифленый 3 мм	кв.м.	1 997	2 102	1 880	75 210
Лист рифленый 4 мм	кв.м.	2 581	2 717	2 428	73 575
Лист ПВЛ 406	кв.м.	1 335	1 406	1 258	75 755
Лист ПВЛ 506	кв.м.	1 642	1 729	1 548	77 390

**Специальные цены для оптовых клиентов (на объем товара из наличия)**

Листы горячекатаные ГОСТ (1500x6000)	Ед. измерения	1 - 5 тн	5-15 тн	Более 15 тн
Лист 4 мм	за тонну	65 400	64 310	63 220
Лист 5 мм	за тонну	65 400	64 310	63 220
Лист 6 мм	за тонну	65 400	64 310	63 220
Лист 8 мм	за тонну	63 220	62 130	61 040
Лист 10 мм	за тонну	63 220	62 130	61 040
Лист 12 мм	за тонну	62 130	61 040	59 950

Наименование продукции	Ед. измерения	Цена постоянного покупателя - с 5% скидкой	Базовая РОЗНИЧНАЯ цена (до 1 тонны)	Базовая цена (БОЛЕЕ 1 тонны)	
		за единицу	за единицу	за единицу	за тонну
<b>Листы холоднокатаные</b>					
Лист х/к 1,0 мм (1,25*2,5)	лист	2 340	2 463	2 215	88 617
Лист х/к 1,2 мм (1,25*2,5)	лист	2 864	3 015	2 714	90 470
Лист х/к 1,5 мм (1,25*2,5)	лист	3 330	3 505	3 147	83 930
Лист х/к 2,0 мм (1,25*2,5)	лист	4 440	4 674	4 197	83 930
Лист х/к 3,0 мм (1,25*2,5)	лист	6 936	7 301	6 565	87 527
<b>Листы оцинкованные</b>					
Лист оцинк. 0,45 мм (1,25*2,5)	лист	1 442	1 518	1 378	122 516

**График работы:**

Пн-Пт: 09:00 - 18:00, обед 14:00-14:40

Сб: 09:00-14:00

Вс: выходной

**Адрес:**

г. Тутаев, ул. Моторостроителей, 58

**Моб:**

+7(920)140-09-46

**E-mail:**
[tutaev@orion35.ru](mailto:tutaev@orion35.ru)

Наименование продукции	Ед. измерения	Цена постоянного покупателя - с 5% скидкой	Базовая РОЗНИЧНАЯ цена (до 1 тонны)	Базовая цена (до 5 тонн)	
		за единицу	за единицу	за единицу	за тонну
<b>Арматура А3 А500 С</b>					
Арматура А3 А500С 6	п.м	14,5	15,2	13,5	58 533
Арматура А3 А500С 8	п.м	24,3	25,6	22,6	55 045
Арматура А3 А500С 10	п.м	37,4	39,3	34,7	55 045
Арматура А3 А500С 12	п.м	51,9	54,7	48,1	52 865
Арматура А3 А500С 14	п.м	70,1	73,8	64,9	52 320
Арматура А3 А500С 16	п.м	91,0	95,8	84,2	52 320
Арматура А3 А500С 18	п.м	115,3	121,3	106,7	52 320
Арматура А3 А500С 20	п.м	142,4	149,9	131,8	52 320
Арматура А3 А500С 22	п.м	174,6	183,8	161,8	53 410
Арматура А3 А500С 25	п.м	218	229	201	52 320
Арматура А3 А500С 28	п.м	277	291	256	52 320
Арматура А3 А500С 32	п.м	367	387	340	52 320

**Специальные цены для оптовых клиентов**

Арматура А3 А500 С	Ед. измерения	Цена от 5 до 15 тонн	Цена от 15 тонн
Арматура А3 А500С 8	за тонну	54 500	49 500
Арматура А3 А500С 10	за тонну	54 500	49 500
Арматура А3 А500С 12	за тонну	52 320	47 500
Арматура А3 А500С 14	за тонну	51 775	47 000
Арматура А3 А500С 16	за тонну	51 775	47 000
Арматура А3 А500С 18	за тонну	51 775	47 000
Арматура А3 А500С 20	за тонну	51 775	47 000
Арматура А3 А500С 22	за тонну	52 865	48 000
Арматура А3 А500С 25	за тонну	51 775	47 000
Арматура А3 А500С 28	за тонну	51 775	47 000
Арматура А3 А500С 32	за тонну	51 775	47 000

**Арматура А1 гладкая**

Арматура А1 6	п.м	14,6	15,4	13,6	59 187
Арматура А1 8	п.м	26,0	27,4	24,3	59 187
Арматура А1 10	п.м	40,0	42,1	37,3	59 187
Арматура А1 12	п.м	56,3	59,2	52,4	57 552
Арматура А1 14	п.м	73,9	77,8	68,7	55 372
Арматура А1 16	п.м	96,0	101,1	89,1	55 372
Арматура А1 18	п.м	121,6	128,0	113,0	55 372
Арматура А1 20	п.м	150,3	158,2	139,5	55 372

Наименование продукции	Ед. измерения	Цена постоянного покупателя - с 5% скидкой	Базовая РОЗНИЧНАЯ цена (до 1 тонны)	Базовая цена (БОЛЕЕ 1 тонны)	
		за единицу	за единицу	за единицу	за тонну
<b>Круг сталь 3</b>					
Круг 22	п.м	303	319	287	94 830
Круг 25	п.м	385	405	365	94 830
Круг 30	п.м	566	595	537	94 830
Круг 36	п.м	738	777	698	85 674
Круг 40	п.м	911	959	862	85 674
Круг 45	п.м	1 312	1 381	1 241	85 674
Круг 50	п.м	1 425	1 500	1 348	85 674
Круг 56	п.м	1 786	1 880	1 689	85 674
Круг 60	п.м	2 050	2 158	1 939	85 674
Круг 65	п.м	2 407	2 533	2 276	85 674
Круг 70	п.м	2 791	2 938	2 640	85 674
Круг 75	п.м	3 204	3 372	3 030	85 674
Круг 80	п.м	3 646	3 838	3 448	85 674
Круг 90	п.м	4 523	4 762	4 275	83 930
Круг 100	п.м	5 474	5 763	5 174	83 930
<b>Квадрат</b>					
Квадрат 8 мм	п.м	69,8	73,5	66,8	128 402
Квадрат 10 мм	п.м	57,7	60,7	54,0	66 708
Квадрат 12 мм	п.м	81,9	86,2	76,7	66 708
Квадрат 14 мм	п.м	111,8	117,7	104,7	66 708
Квадрат 16 мм	п.м	147,3	155,1	138,1	67 362
<b>Полоса</b>					
Полоса 20x4	п.м	53,5	56,3	50,4	78 807
Полоса 25x4	п.м	65,1	68,5	61,3	76 627
Полоса 40x4	п.м	91,6	96,4	85,8	67 035
Полоса 50x5	п.м	144,9	152,5	135,8	67 907
<b>Сетка сварная</b>					
50*50*3 2000*3000	карта	932	981		
50*50*3 2000*500	карта	155	164		
50*50*4 2000*3000	карта	1 771	1 864		
100*100*3 2000*3000	карта	580	610		
100*100*4 2000*3000	карта	947	997		
50*50*1,8 оцинк. 1,5*30	рулон	6 846	7 206		
50*50*1,8 оцинк. 1,8*30	рулон	8 191	8 622		
<b>Сетка рабица</b>					
Сетка плетеная 50*50*1,4 оц. 1,5*10	рулон	1 393	1 466		
Сетка плетеная 50*50*1,6 оц. 1,5*10	рулон	1 750	1 842		
<b>Проволока</b>					
Проволока 1,2	кг	110,1	115,9		106 820
Проволока 1,6	кг	106,8	112,4		103 550
Проволока 2 / 3 / 4	кг	103,5	108,9		100 280
Проволока сварочная 0,8 мм св08г2с	кг	389,5	410,0		380 100
<b>Катанка</b>					
Катанка 6,5	п.м.	22,7	23,8	21,4	82 295

**График работы:**

Пн-Пт: 09:00 - 18:00, обед 14:00-14:40

Сб: 09:00-14:00

Вс: выходной

**Адрес:**

г. Тулаев, ул. Моторостроителей, 58

**Моб:**

+7 (920) 140-09-46

**E-mail**
[tutaev@orion35.ru](mailto:tutaev@orion35.ru)

## Прайс-лист на профнастил (производство МеталлПрофиль)

Наименование продукции	Толщина листа		Цена постоянного покупателя - скидка 5 руб. с погонного метра		Базовая цена*	
			за единицу	за единицу	за единицу	за единицу
<b>Профнастил в НАЛИЧИИ</b>			<b>м.кв.</b>	<b>м.пог.</b>	<b>м.кв.</b>	<b>м.пог.</b>
C-8 RETAIL CT	0,35 мм	ЦВЕТНОЙ	364	437	368	442
C-8 CT	0,35 мм	ОЦИНКОВАННЫЙ	354	425	358	430
МП-20 CT	0,35 мм	ОЦИНКОВАННЫЙ	370	425	374	430
C-21	0,4 мм	ОЦИНКОВАННЫЙ	421	443	426	448
<b>Профнастил на ЗАКАЗ - длина листов от 0,5 до 12 м</b>			<b>м.кв.</b>	<b>м.пог.</b>	<b>м.кв.</b>	<b>м.пог.</b>
C-8	0,4 мм	ЦВЕТНОЙ	442	530	446	535
C-8 COLOR (грунт в цвет полимера)	0,4 мм	ЦВЕТНОЙ	472	566	476	571
C-8	0,45 мм	ЦВЕТНОЙ	560	672	564	677
C-8 Norman	0,5 мм	ЦВЕТНОЙ	654	785	658	790
C-8 Matt MP	0,5 мм	ЦВЕТНОЙ	748	897	752	902
C-8 Viking MP	0,45 мм	ЦВЕТНОЙ	702	842	706	847
C-8 Viking MP E	0,5 мм	ЦВЕТНОЙ	896	1075	900	1 080
C-8 Valori	0,5 мм	ЦВЕТНОЙ	772	926	776	931
C-8 PureTech Mat	0,5 мм	ЦВЕТНОЙ	816	979	820	984
МП-20	0,4 мм	ЦВЕТНОЙ	461	530	466	535
МП-20 COLOR (грунт в цвет полимера)	0,4 мм	ЦВЕТНОЙ	492	566	497	571
МП-20	0,45 мм	ЦВЕТНОЙ	584	672	589	677
МП-20 Norman	0,5 мм	ЦВЕТНОЙ	683	785	687	790
МП-20 Matt MP	0,5 мм	ЦВЕТНОЙ	780	897	784	902
МП-20 Viking MP	0,45 мм	ЦВЕТНОЙ	732	842	737	847
МП-20 Viking MP E	0,5 мм	ЦВЕТНОЙ	935	1075	939	1 080
МП-20 Valori	0,5 мм	ЦВЕТНОЙ	805	926	810	931
МП-20 PureTech Mat	0,5 мм	ЦВЕТНОЙ	851	979	856	984
C-21	0,4 мм	ЦВЕТНОЙ	505	530	509	535
C-21 COLOR (грунт в цвет полимера)	0,4 мм	ЦВЕТНОЙ	539	566	544	571
C-21	0,45 мм	ЦВЕТНОЙ	639	672	644	677
C-21 Norman	0,5 мм	ЦВЕТНОЙ	747	785	752	790
C-21 Matt MP	0,5 мм	ЦВЕТНОЙ	853	897	858	902
C-21 Viking MP	0,45 мм	ЦВЕТНОЙ	801	842	806	847
C-21 Viking MP E	0,5 мм	ЦВЕТНОЙ	1023	1075	1 028	1 080
C-21 Valori	0,5 мм	ЦВЕТНОЙ	881	926	886	931
C-21 PureTech Mat	0,5 мм	ЦВЕТНОЙ	931	979	936	984
<b>Профнастил ECOSTEEL</b>			<b>м.кв.</b>	<b>м.пог.</b>	<b>м.кв.</b>	<b>м.пог.</b>
C-8 матовый	0,45 мм	ЦВЕТНОЙ	744	893	748	898
МП-20 матовый	0,45 мм	ЦВЕТНОЙ	777	893	781	898
C-21 матовый	0,45 мм	ЦВЕТНОЙ	850	893	854	898
C-8 текстурированный	0,45 мм	ЦВЕТНОЙ	754	905	758	910
МП-20 текстурированный	0,45 мм	ЦВЕТНОЙ	787	905	791	910
C-21 текстурированный	0,45 мм	ЦВЕТНОЙ	861	905	866	910
C8 гладкий**	0,5 мм	ЦВЕТНОЙ	985	1182	989	1 187
МП-20 гладкий**	0,5 мм	ЦВЕТНОЙ	1028	1182	1 032	1 187
<b>Профнастил двухсторонний</b>			<b>м.кв.</b>	<b>м.пог.</b>	<b>м.кв.</b>	<b>м.пог.</b>
C-8 двухсторонний матовый	0,4 мм	ЦВЕТНОЙ	624	749	628	754
МП-20 двухсторонний матовый	0,4 мм	ЦВЕТНОЙ	651	749	656	754
C-21 двухсторонний матовый	0,4 мм	ЦВЕТНОЙ	713	749	717	754
C-8 двухсторонний	0,45 мм	ЦВЕТНОЙ	653	784	658	789
МП-20 двухсторонний	0,45 мм	ЦВЕТНОЙ	682	784	686	789
<b>Гладкие листы</b>			<b>м.кв.</b>	<b>м.пог.</b>	<b>м.кв.</b>	<b>м.пог.</b>
Гладкий лист (с пленкой)	0,4 мм	ЦВЕТНОЙ	462	577	466	582
Гладкий лист (с пленкой) COLOR	0,4 мм	ЦВЕТНОЙ	482	603	486	608
Гладкий лист (с пленкой)	0,45 мм	ЦВЕТНОЙ	576	720	580	725
<b>Профнастил оцинкованный</b>			<b>м.кв.</b>	<b>м.пог.</b>	<b>м.кв.</b>	<b>м.пог.</b>
C-8	0,4 мм	ОЦИНКОВАННЫЙ	369	443	373	448
C-8	0,45 мм	ОЦИНКОВАННЫЙ	411	494	416	499
C-8	0,5 мм	ОЦИНКОВАННЫЙ	457	549	461	554
МП-20	0,4 мм	ОЦИНКОВАННЫЙ	385	443	389	448
МП-20	0,45 мм	ОЦИНКОВАННЫЙ	429	494	434	499
МП-20	0,5 мм	ОЦИНКОВАННЫЙ	477	549	482	554
C-21	0,4 мм	ОЦИНКОВАННЫЙ	421	443	426	448
C-21	0,45 мм	ОЦИНКОВАННЫЙ	470	494	475	499
C-21	0,5 мм	ОЦИНКОВАННЫЙ	522	549	527	554
<b>Строительный профнастил</b>			<b>м.кв.</b>	<b>м.пог.</b>	<b>м.кв.</b>	<b>м.пог.</b>
HC-35	0,5 мм	ОЦИНКОВАННЫЙ	533	565	538	570
C-44x1000	0,7 мм	ОЦИНКОВАННЫЙ	713	746	717	751
H-60x845	0,7 мм	ОЦИНКОВАННЫЙ	827	746	833	751
H-75x750	0,7 мм	ОЦИНКОВАННЫЙ	933	746	939	751

\*Имеются доплаты: за определенные цвета, \*\*ECOSTEEL в толщине 0,5 мм (матовый, текстурированный, текстурированный двухсторонний), на заказ менее 20 кв.м и упаковку (см. информацию на странице "Перечень наценок и примечаний")



График работы:  
Пн-Пт: 09:00 - 18:00, обед 14:00-14:40  
Сб: 09:00-14:00  
Вс: выходной

Адрес: г. Тутаев, ул. Моторостроителей, 58  
Моб: +7 (920) 140-09-46  
E-mail: [tutaev@orion35.ru](mailto:tutaev@orion35.ru)

## Прайс-лист на профиль декоративный и металлочерепицу (производство МеталлПрофиль)

Наименование продукции	Толщина листа	Цена постоянного покупателя - скидка 5 руб. с погонного метра		Базовая цена*	
		за единицу		за единицу	
<b>Профиль декоративный</b>		<b>м.кв.</b>	<b>м.пог.</b>	<b>м.кв.</b>	<b>м.пог.</b>
Профиль декоративный Монтерра 0,4 мм	0,4 мм	522	621	526	626
Профиль декоративный Монтерра 0,45 мм	0,45 мм	623	741	627	746
Профиль декоративный Монтерра Viking 0,45 мм	0,45 мм	734	873	738	878
<b>Металлочерепица Ламонтерра</b>		<b>м.кв.</b>	<b>м.пог.</b>	<b>м.кв.</b>	<b>м.пог.</b>
Ламонтерра Norman	0,5 мм	655	780	660	785
Ламонтерра Matt MP	0,5 мм	762	907	766	912
Ламонтерра Valori	0,5 мм	777	925	782	930
Ламонтерра Puretán	0,5 мм	883	1 051	887	1 056
Ламонтерра PureTech Mat	0,5 мм	883	1 051	887	1 056
Ламонтерра Viking	0,5 мм	913	1 086	917	1 091
Ламонтерра Purman	0,5 мм	1 003	1 194	1 008	1 199
Ламонтерра Cloudy	0,5 мм	998	1 188	1 003	1 193
Ламонтерра Агнета	0,5 мм	998	1 188	1 003	1 193
<b>Металлочерепица Монтерроса (высота ступеньки S (25мм))</b>		<b>м.кв.</b>	<b>м.пог.</b>	<b>м.кв.</b>	<b>м.пог.</b>
Монтерроса Norman S	0,5 мм	745	872	750	877
Монтерроса Matt MP S	0,5 мм	808	945	812	950
Монтерроса Valori S	0,5 мм	824	964	828	969
Монтерроса Puretán S	0,5 мм	947	1 108	951	1 113
Монтерроса PureTech Mat S	0,5 мм	947	1 108	951	1 113
Монтерроса Viking S	0,5 мм	1 004	1 175	1 009	1 180
Монтерроса Purman S	0,5 мм	1 097	1 284	1 102	1 289
Монтерроса Cloudy S	0,5 мм	1 061	1 241	1 065	1 246
Монтерроса Агнета S	0,5 мм	1 061	1 241	1 065	1 246
<b>Металлочерепица Трамонтана (высота ступеньки S (25мм))</b>		<b>м.кв.</b>	<b>м.пог.</b>	<b>м.кв.</b>	<b>м.пог.</b>
Трамонтана Norman S	0,5 мм	762	911	767	916
Трамонтана Matt MP S	0,5 мм	825	986	829	991
Трамонтана Valori S	0,5 мм	840	1 004	844	1 009
Трамонтана Puretán S	0,5 мм	965	1 153	969	1 158
Трамонтана PureTech Mat S	0,5 мм	965	1 153	969	1 158
Трамонтана Viking S	0,5 мм	1 021	1 220	1 025	1 225
Трамонтана Purman S	0,5 мм	1 115	1 333	1 120	1 338
Трамонтана Cloudy S	0,5 мм	1 078	1 288	1 082	1 293
Трамонтана Агнета S	0,5 мм	1 078	1 288	1 082	1 293
<b>Металлочерепица Монтекристо (высота ступеньки S (25мм))</b>		<b>м.кв.</b>	<b>м.пог.</b>	<b>м.кв.</b>	<b>м.пог.</b>
Монтекристо Norman S	0,5 мм	747	896	751	901
Монтекристо Matt MP S	0,5 мм	813	975	817	980
Монтекристо Valori S	0,5 мм	828	994	833	999
Монтекристо Puretán S	0,5 мм	950	1 140	954	1 145
Монтекристо PureTech Mat S	0,5 мм	950	1 140	954	1 145
Монтекристо Viking S	0,5 мм	1 008	1 209	1 012	1 214
Монтекристо Cloudy S	0,5 мм	1 064	1 277	1 068	1 282
Монтекристо Агнета S	0,5 мм	1 064	1 277	1 068	1 282

\*Имеются доплаты за определенные цвета, на заказ менее 20 кв.м. и упаковку (см. информацию на странице "Перечень наценок и примечаний")

Характеристики	Ед. Изм.	Профиль декоративный Монтерра, Ламонтерра	Монтекристо	Трамонтана	Монтерроса
Габаритная ширина	мм	1190	1200	1195	1170
Полезная ширина	мм	1100	1150	1155	1110
Ширина бокового замка	мм	90	50	40	60
Минимальная длина	мм	500	480	480	480
Максимальная длина	мм	8000	8000	8000	8000
Глубина профиля (полная)	мм	39	49/54/59	50/55/60	67/72/77
Высота ступеньки	мм	14	25/30/35 (обозначение S/M/X)	25/30/35 (обозначение S/M/X)	25/30/35 (обозначение S/M/X)
Длина ступеньки	мм	350	350/400 (без обозначения/ обозначение L)	350/400 (без обозначения/ обозначение L)	350/400 (без обозначения/ обозначение L)
Форма горизонтального реза	мм	2D	3D	3D	3D

## Профиль декоративный Монтерра, металлочерепица Ламонтерра (МеталлПрофиль)

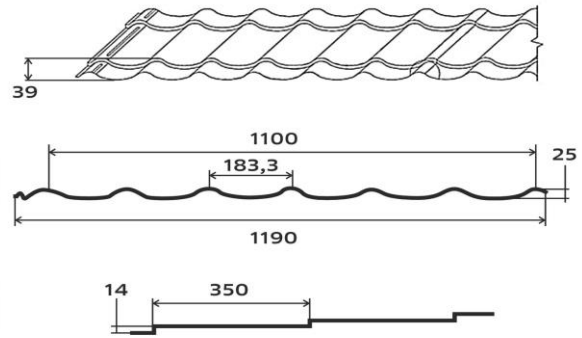
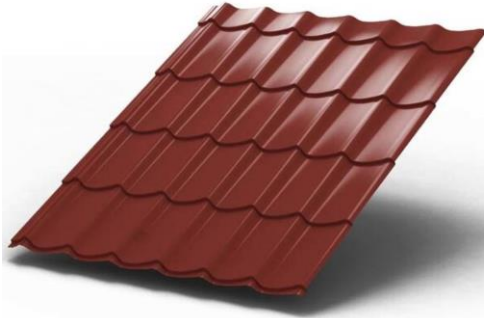

## Металлочерепица Монтеросса (МеталлПрофиль)

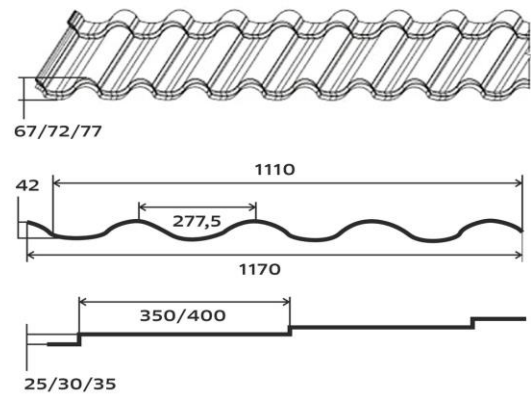

## Металлочерепица Трамонтана (МеталлПрофиль)

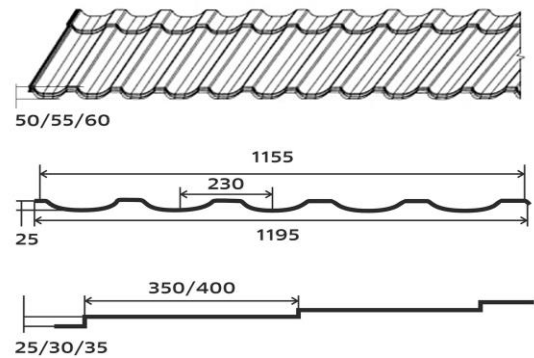

## Металлочерепица Монтекристо (МеталлПрофиль)

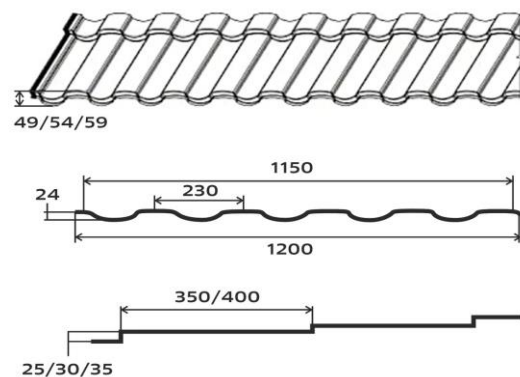
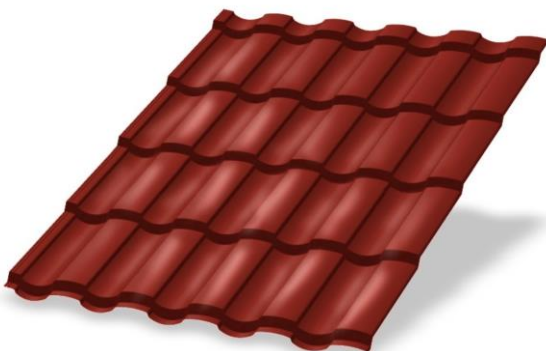

## Перечень наценок и примечаний (МеталлПрофиль)

### Наценка за цвета

Продукция	Толщина листа	Цвет (RAL)	Наценка руб./кв.м.
Профнастил, гладкие листы	0,45 мм	1018; 1035; 2004; 3003; 3009; 3020	82
		5015; 6018; 7005; 7035; 7047	62
		9002, 9010	12
		3011; 5002; 5021; 6002; 6019; 8004; 9005; 9006	47
	Norman	1018; 1035; 2004; 3003; 3009; 3020	70
		5015; 6018; 7005; 7035; 7047	50
3011; 5002; 5021; 6002; 6019; 8004; 9005; 9006		35	
Профнастил ECOSTEEL	0,5 мм	матовый	40
		текстурированный	60
		текстурированный двухсторонний	235
Профиль декоративный Монтерра	0,45 мм	1018; 1035; 2004; 3003; 3009; 3020	78
		5015; 6018; 7005; 7035; 7047	58
		3011; 5002; 5021; 6002; 6019; 8004; 9005; 9006	43
		9002; 9010	8
Металлочерепица Ламонтерра, Монтерроса, Трамонтана, Монтекристо	Norman	1018; 1035; 2004; 3003; 3009; 3020	70
		5015; 6018; 7005; 7035; 7047	50
		3011; 5002; 5021; 6002; 6019; 8004; 9005; 9006	35

\*Для металлочерепицы Монтерроса, Трамонтана, Монтекристо с высотой ступеньки М (30 мм) действует доплата +10 руб/кв.м., с высотой ступеньки Х (35 мм) доплата +15 руб/кв.м.

### Упаковка

Упаковка для профнастила/ Профиль	С-08, МП-18, МП-20	С-21	НС-35, С-44	Н-60, Н-75, Н-114
Воздушно-пузырчатая пленка	да	да	да	да
Стяжка из поперечной доски со стальной лентой, подкладка под поперечные доски	да	да	да	да
Защитный уголок	да	да		
<b>Стоимость упаковки за 1 пог.м (считается по самому длинному листу кратно 0,5м в большую сторону)</b>	<b>340</b>	<b>470</b>	<b>370</b>	<b>220</b>
<b>Упаковка для металлочерепицы</b>	<b>Ламонтерра</b>	<b>Трамонтана</b>	<b>Монтерроса</b>	<b>Монтекристо</b>
<b>Стоимость упаковки за 1 пог.м (считается по самому длинному листу кратно 0,5м в большую сторону)</b>	<b>350</b>	<b>600</b>	<b>600</b>	<b>600</b>

При заказе Металлочерепицы до 5 листов включительно - упаковка состоит: Поддон (длинной кратной 0,5 в большую сторону длинны продукции, цену уточняйте у менеджера) + Упаковка на поддон (270 руб/м.пог.)

При заказе Профнастила до 9 листов включительно - упаковка состоит: Поддон (длинной кратной 0,5 в большую сторону длинны продукции, цену уточняйте у менеджера) + Упаковка на поддон (125 руб/м.пог.)

### Наценка при заказе метражом до 20 кв.м

Продукция	Объем заказа	Наценка за м2	Срок изготовления	Цвета
Профнастил С-8х1150; МП-20х1100 с толщиной листа 0,4 мм, 0,45 мм, Norman, 0,5 мм	менее 5 кв.м	Наценка 70%	Стандартный	8017, 6005, 3005
	от 5 до 9,99 кв.м	Наценка 30%		
	от 10 до 19,99 кв.м	Наценка 15%		
	менее 5 кв.м	Наценка 160%	Стандартный	Остальные цвета в наличии на складе
	от 5 до 9,99 кв.м	Наценка 70%		
	от 10 до 19,99 кв.м	Наценка 40%		
Профиль декоративный Монтерра с толщиной листа 0,4 мм, 0,45 мм, металлочерепица Ламонтерра с толщиной листа Norman, 0,5 мм	менее 5 кв.м	Наценка 70%	Стандартный	8017, 6005, 5005, 3005
	от 5 до 9,99 кв.м	Наценка 30%		
	от 10 до 19,99 кв.м	Наценка 15%		
	менее 5 кв.м	Наценка 160%	Стандартный	Остальные цвета в наличии на складе
	от 5 до 9,99 кв.м	Наценка 70%		
	от 10 до 19,99 кв.м	Наценка 40%		
Профиль декоративный Монтерра Х с толщиной листа 0,4 мм, 0,45 мм, металлочерепица Ламонтерра Х с толщиной листа Norman, 0,5 мм	менее 5 кв.м	Наценка 70%	Прокат - 1 раз в неделю	8017, 6005, 3005
	от 5 до 9,99 кв.м	Наценка 30%		
	от 10 до 19,99 кв.м	Наценка 15%		
	менее 5 кв.м	Наценка 160%		Остальные цвета в наличии на складе
	от 5 до 9,99 кв.м	Наценка 70%		
	от 10 до 19,99 кв.м	Наценка 40%		

**График работы:**

Пн-Пт: 09:00 - 18:00, обед 14:00-14:40

Сб: 09:00-14:00

Вс: выходной

**Адрес:**

г. Тутаев, ул. Моторостроителей, 58

**Моб:**

+7 (920) 140-09-46

**E-mail**
[tutaev@orion35.ru](mailto:tutaev@orion35.ru)

## Прайс-лист на профнастил (производство ВСЯ КРОВЛЯ)

Наименование продукции	Толщина листа		Цена постоянного покупателя - скидка 5 руб. с погонного метра		Базовая цена*	
			за единицу	за единицу	за единицу	за единицу
<b>Профнастил на ЗАКАЗ</b>			<b>м.кв.</b>	<b>м.пог.</b>	<b>м.кв.</b>	<b>м.пог.</b>
C-8	0,4 мм	ЦВЕТНОЙ	486	583	490	588
C-8	0,45 мм	ЦВЕТНОЙ	523	627	527	632
C-8	0,5 мм	ЦВЕТНОЙ	605	725	609	730
C-8 Texture	0,45 мм	ЦВЕТНОЙ	674	808	678	813
C-8 MAT	0,5 мм	ЦВЕТНОЙ	744	893	748	898
C-8 VELVET (7024)	0,5 мм	ЦВЕТНОЙ	674	808	678	813
C-20	0,4 мм	ЦВЕТНОЙ	507	583	511	588
C-20	0,45 мм	ЦВЕТНОЙ	545	627	550	632
C-20	0,5 мм	ЦВЕТНОЙ	631	725	635	730
C-20 Texture	0,45 мм	ЦВЕТНОЙ	703	808	707	813
C-20 MAT	0,5 мм	ЦВЕТНОЙ	776	893	781	898
C-20 VELVET (7024)	0,5 мм	ЦВЕТНОЙ	703	808	707	813
C-21	0,4 мм	ЦВЕТНОЙ	555	583	559	588
C-21	0,45 мм	ЦВЕТНОЙ	597	627	602	632
C-21	0,5 мм	ЦВЕТНОЙ	690	725	695	730
C-21 Texture	0,45 мм	ЦВЕТНОЙ	769	808	774	813
C-21 MAT	0,5 мм	ЦВЕТНОЙ	849	893	854	898
C-21 VELVET (7024)	0,5 мм	ЦВЕТНОЙ	769	808	774	813
C-15	0,4 мм	ЦВЕТНОЙ	500	583	504	588
C-15	0,45 мм	ЦВЕТНОЙ	538	627	542	632
C-15	0,5 мм	ЦВЕТНОЙ	622	725	626	730
<b>Профнастил PRINTECH</b>			<b>м.кв.</b>	<b>м.пог.</b>	<b>м.кв.</b>	<b>м.пог.</b>
C-8 PRINTECH	0,4 мм	ЦВЕТНОЙ	736	883	740	888
C-20 PRINTECH	0,4 мм	ЦВЕТНОЙ	768	883	773	888
C-21 PRINTECH	0,4 мм	ЦВЕТНОЙ	841	883	845	888
C-8 PRINTECH	0,5 мм	ЦВЕТНОЙ	815	977	819	982
C-20 PRINTECH	0,5 мм	ЦВЕТНОЙ	850	977	854	982
<b>Профнастил двухсторонний</b>			<b>м.кв.</b>	<b>м.пог.</b>	<b>м.кв.</b>	<b>м.пог.</b>
C-8 двухсторонний глянцевый	0,4 мм	ЦВЕТНОЙ	619	742	623	747
C-20 двухсторонний глянцевый	0,4 мм	ЦВЕТНОЙ	646	742	650	747
C-21 двухсторонний глянцевый	0,4 мм	ЦВЕТНОЙ	706	742	711	747
C-8 двухсторонний глянцевый	0,45 мм	ЦВЕТНОЙ	650	780	654	785
C-20 двухсторонний глянцевый	0,45 мм	ЦВЕТНОЙ	678	780	683	785
<b>Гладкие листы</b>			<b>м.кв.</b>	<b>м.пог.</b>	<b>м.кв.</b>	<b>м.пог.</b>
Гладкий лист	0,4 мм	ЦВЕТНОЙ	504	629	508	634
Гладкий лист	0,45 мм	ЦВЕТНОЙ	534	667	538	672
<b>Профнастил оцинкованный</b>			<b>м.кв.</b>	<b>м.пог.</b>	<b>м.кв.</b>	<b>м.пог.</b>
C-8	0,4 мм	ОЦИНКОВАННЫЙ	405	486	409	491
C-8	0,45 мм	ОЦИНКОВАННЫЙ	414	497	418	502
C-8	0,5 мм	ОЦИНКОВАННЫЙ	476	571	480	576
C-20	0,4 мм	ОЦИНКОВАННЫЙ	423	486	427	491
C-20	0,45 мм	ОЦИНКОВАННЫЙ	432	497	436	502
C-20	0,5 мм	ОЦИНКОВАННЫЙ	497	571	501	576
C-21	0,4 мм	ОЦИНКОВАННЫЙ	463	486	467	491
C-21	0,45 мм	ОЦИНКОВАННЫЙ	473	497	477	502
C-21	0,5 мм	ОЦИНКОВАННЫЙ	543	571	548	576
<b>Строительный профнастил</b>			<b>м.кв.</b>	<b>м.пог.</b>	<b>м.кв.</b>	<b>м.пог.</b>
НС-35	0,5 мм	ОЦИНКОВАННЫЙ	539	571	544	576
C-44x1000	0,7 мм	ОЦИНКОВАННЫЙ	700	730	705	735
Н-60x845	0,7 мм	ОЦИНКОВАННЫЙ	809	730	815	735
Н-75x750	0,7 мм	ОЦИНКОВАННЫЙ	913	730	919	735

•Стоимость нестандартной цветовой гаммы дороже на 40 руб. за погонный метр

•Нестандартные цвета PE: RAL-1015, RAL-1018, RAL-2004, RAL-3003, RAL-3009, RAL-3011, RAL-5002, RAL-5021, RAL-6002, RAL-6020, RAL-6029, RAL-7005, RAL-7035, RAL-7047, RAL-8004, RAL-9002, RAL-9005, RAL-9006, RR-32

Стоимость упаковки для профлистов (C-8, C-20, C-21):

1. Усиленная (пленка, поддон, стяжка через бруски) до 3 м - 220 руб/м.пог.

2. Усиленная (пленка, поддон, стяжка через бруски) более 3 м - 440 руб/м.пог

**График работы:**

Пн-Пт: 09:00 - 18:00, обед 14:00-14:40

Сб: 09:00-14:00

Вс: выходной

**Адрес:**

г. Тутаев, ул. Моторостроителей, 58

**Моб:**

+7 (920) 140-09-46

**E-mail**
[tutaev@orion35.ru](mailto:tutaev@orion35.ru)

## Прайс-лист на металлочерепицу (производство ВСЯ КРОВЛЯ)

Наименование продукции	Толщина листа	Цена постоянного покупателя - скидка 5 руб. с погонного метра		Базовая цена*	
		за единицу		за единицу	
<b>Металлочерепица Монтеррей</b>		<b>м.кв.</b>	<b>м.пог.</b>	<b>м.кв.</b>	<b>м.пог.</b>
Монтеррей	0,4 мм	543	641	548	646
Монтеррей	0,45 мм	568	671	573	676
Монтеррей Texture	0,45 мм	669	790	673	795
Монтеррей	0,5 мм	610	720	614	725
Монтеррей VELVET (7024)	0,5 мм	686	810	690	815
Монтеррей MAT	0,5 мм	818	965	822	970
Монтеррей PURAL (PURAL MAT)	0,5 мм	968	1 142	972	1 147
<b>Металлочерепица VERONA</b>		<b>м.кв.</b>	<b>м.пог.</b>	<b>м.кв.</b>	<b>м.пог.</b>
VERONA	0,5 мм	758	860	762	865
VERONA VELVET (7024)	0,5 мм	790	896	794	901
VERONA MAT	0,5 мм	957	1 086	961	1 091
VERONA PURAL (PURAL MAT)	0,5 мм	1 129	1 281	1 133	1 286
<b>Металлочерепица KRONA</b>		<b>м.кв.</b>	<b>м.пог.</b>	<b>м.кв.</b>	<b>м.пог.</b>
KRONA	0,5 мм	750	907	754	912
KRONA VELVET (7024)	0,5 мм	782	946	786	951
KRONA MAT	0,5 мм	948	1 147	952	1 152
KRONA PURAL (PURAL MAT)	0,5 мм	1 120	1 355	1 124	1 360
<b>Металлочерепица BARSА</b>		<b>м.кв.</b>	<b>м.пог.</b>	<b>м.кв.</b>	<b>м.пог.</b>
BARSА	0,5 мм	753	888	757	893
BARSА VELVET (7024)	0,5 мм	785	926	789	931
BARSА MAT	0,5 мм	951	1 123	956	1 128
BARSА PURAL (PURAL MAT)	0,5 мм	1 123	1 326	1 128	1 331

• Стоимость нестандартной цветовой гаммы дороже на 40 руб. за кв.метр

• Нестандартные цвета в наличии: RAL-1015, RAL-1018, RAL-2004, RAL-3003, RAL-3009, RAL-3011, RAL-5002, RAL-5021, RAL-6002, RAL-6020, RAL-6029, RAL-7005, RAL-7035, RAL-7047, RAL-8004, RAL-9002, RAL-9005, RAL-9006, RR-32

Стоимость упаковки для всех видов металлочерепицы:

1. Усиленная (пленка, поддон, стяжка через бруски) до 3 м - 220 руб/м.пог.

2. Усиленная (пленка, поддон, стяжка через бруски) более 3 м - 440 руб/м.пог.

Характеристики	Ед. Изм.	Монтеррей	VERONA	KRONA	BARSА
Габаритная ширина	мм	1180	1135	1210	1180
Полезная ширина	мм	1100	1020	1150	1080
Ширина бокового замка	мм	80	115	60	100
Минимальная длина	мм	500	500	500	500
Максимальная длина	мм	6 990	6 990	6 990	6 990
Высота ступеньки	мм	14/21 (Монтеррей/Супер Монтеррей)	20/25/30 (обозначение VERONA/ Супер VERONA/ Супер плюс VERONA)	20/25 (обозначение KRONA/ Супер KRONA)	20/25 (обозначение BARSА/ Супер BARSА)
Длина ступеньки	мм	350 / 400	350/400	350/400	350/400
Глубина профиля (полная)	мм	39 / 46	64/69/74	40/45	49/54
Форма горизонтального реза	мм	2D / 3D	2D	2D	2D

## Прайс-лист на доборные элементы

Доборные элементы. Полиэстер. МеталлПрофиль/ВСЯ КРОВЛЯ		Цена со скидкой 5%	Цена базовая
Планка конька плоского 150x150x2000/Конек финский 160x160x2000	шт.	1 011	1 064
Планка конька плоского 190x190x2000	шт.	1 379	1 451
Планка торцевая 95x120x2000/Планка торцевая 80x90x2000	шт.	706	743
Планка карнизная 100x69x2000/Планка карнизная 100x60x2000	шт.	617	649
Планка капельник 79x55x2000/Планка капельник 100x60x2000	шт.	617	649
Лента карнизная вентиляционная (100x5000)	шт.	471	496
Планка конька круглого R 110x2000/Конек полукруглый малый	шт.	1 194	1 256
Заглушка конька круглого простая/Заглушка к полукруг.коньку малому торцевая	шт.	328	346
Заглушка конька круглого конусная/Заглушка к полукруг.коньку малому конусная	шт.	832	875
Планка ендовы верхняя 76x76x2000/Ендова верхняя фигурная 85x80x85x2000	шт.	895	942
Планка ендовы нижняя 298x298x2000/Ендова нижняя 200x2000	шт.	1 482	1 560
Планка угла наружного 115x115x2000 (кроме 50x2000)	шт.	706	743
Планка угла внутреннего 115x115x2000 (кроме 50x2000)	шт.	706	743
Планка примыкания верхняя 250x147x2000	шт.	1 044	1 099
Планка примыкания нижняя 250x122x2000	шт.	1 044	1 099
Планка снегозадержателя 95x65x2000/Снегозадержатель декоративный 2000	шт.	706	743
Снегозадержатель трубчатый 3 метра/Снегозадержатель ПРЕМИУМ 3000	шт.	3 071	3 232
Снегозадержатель трубчатый 1 метр	шт.	1 601	1 685
Доборные элементы. Цинк. МеталлПрофиль/ВСЯ КРОВЛЯ		Цена со скидкой 5%	Цена базовая
Планка конька плоского 150x150x2000/Конек финский 160x160x2000	шт.	832	875
Планка конька плоского 190x190x2000	шт.	1 116	1 175
Планка торцевая 95x120x2000/Планка торцевая 80x90x2000	шт.	553	582
Планка угла наружного 115x115x2000 (кроме 50x2000)	шт.	553	582
Планка угла внутреннего 115x115x2000 (кроме 50x2000)	шт.	553	582
Планка ендовы нижняя 298x298x2000/Ендова нижняя 200x2000	шт.	1 219	1 284
Планка ендовы верхняя 76x76x2000/Ендова верхняя фигурная 85x80x85x2000	шт.	712	750
Планка карнизная 100x69x2000/Планка карнизная 100x60x2000	шт.	467	492
Планка примыкания верхняя 250x147x2000	шт.	875	921
Планка примыкания нижняя 250x122x2000	шт.	875	921
Планка снегозадержателя 95x65x2000/Снегозадержатель декоративный 2000	шт.	553	582
Доборные элементы ЭКОНОМ. Полиэстер (RAL 3005, 6005, 8017)		Цена со скидкой 5%	Цена базовая
Планка конька плоского простая 145x145x2000	шт.	584	614
Планка торцевая 95x120x2000	шт.	477	503
Планка карнизная 100x69x2000	шт.	354	373
Планка ендовы верхняя 76x76x2000	шт.	567	597
Планка примыкания верхняя 250x147x2000	шт.	752	792
Планка примыкания нижняя 250x122x2000	шт.	752	792
Доборные элементы ЭКОНОМ. Цинк.		Цена со скидкой 5%	Цена базовая
Планка конька плоского простая 145x145x2000	шт.	523	550
Планка торцевая 95x120x2000	шт.	444	467

### Элементы отделки для профнастила

Полиэстер.		Цена со скидкой 5%	Цена базовая
Планка П-образная 13x27 2метра (0,45 мм)	шт.	298	314
Планка П-образная 20x20 2метра (0,45 мм)	шт.	298	314

### Доплаты за доборные элементы к металлочерепице:

<b>Norman</b>	+35% к стоимости стандартных
<b>VikingMP</b>	+25% к стоимости стандартных
<b>VikingMP E</b>	+50% к стоимости стандартных
<b>Valori</b>	+40% к стоимости стандартных
<b>Matt MP</b>	+40% к стоимости стандартных
<b>PureTech Mat</b>	+50% к стоимости стандартных
<b>Puretan</b>	+55% к стоимости стандартных
<b>Ecosteel</b>	+70% к стоимости стандартных
<b>Purman</b>	+75% к стоимости стандартных
<b>Cloudy, Агнета</b>	+105% к стоимости стандартных

# Прайс-лист на водосточные системы

## Водосточные системы "FORAMINA" и "FORAMINA FREEZE"

Наименование продукции MetallПрофиль/ВСЯ КРОВЛЯ	Ед. изм.	FORAMINA (MetallПрофиль) / Пурал двусторонний (ВСЯ КРОВЛЯ)		FORAMINA FREEZE (MetallПрофиль) / МАТ двусторонний (ВСЯ КРОВЛЯ)	
		Цена со скидкой 5%	Цена базовая	Цена со скидкой 5%	Цена базовая
Желоб водосточный Зметра	шт.	1 263	1 330	1 422	1 497
Держатель желоба/Крюк длинный 4мм (Вся кровля)	шт.	259	272	297	312
Держатель желоба карнизный/Крюк короткий 4мм (Вся кровля)	шт.	195	205	227	239
Заглушка желоба	шт.	218	229	245	258
Соединитель желоба	шт.	266	280	306	322
Угол желоба наружный 90 град.	шт.	1 105	1 163	1 274	1 341
Угол желоба внутренний 90 град.	шт.	1 105	1 163	1 274	1 341
Угол желоба наружный 135 град.	шт.	1 886	1 985	-	-
Угол желоба внутренний 135 град.	шт.	1 886	1 985	-	-
Ограничитель перелива	шт.	314	330	-	-
Воронка выпускная/Выпуск (Вся кровля)	шт.	511	538	589	620
Паук	шт.	1 184	1 247	-	-
Воронка водосборная	шт.	1 991	2 096	-	-
Труба водосточная 3 метра	шт.	1 738	1 830	1 976	2 080
Труба водосточная 2 метра	шт.	1 168	1 229	1 335	1 405
Труба соединительная 1метр	шт.	583	614	688	724
Держатель трубы, на кирпич	шт.	353	372	396	417
Держатель трубы, на дерево/Кронштейн трубы 0,7 (Вся кровля)	шт.	234	247	262	276
Колено трубы	шт.	511	538	594	625
Колено сливное	шт.	527	554	626	659
Тройник трубы	шт.	2 372	2 496	2 770	2 916

\*FORAMINA имеет стандартное глянцевое покрытие, FORAMINA FREEZE текстурированное матовое покрытие

FORAMINA стандартные цвета: RAL 3005 - красное вино, RAL 6005 - зеленый, RAL 7024 - серый графит, RAL 8017 - коричневый, RAL 9010 - белый, RR32 - коричневый, RAL 9005 - черный темный.

FORAMINA FREEZE стандартные цвета: GREY - природный серый, DARK BROWN - глубокий коричневый

## Водосточная система "GRANDSYSTEM"

Наименование продукции	Ед. изм.	Цена со скидкой 5% GRANDSYSTEM	Цена базовая GRANDSYSTEM
Желоб водосточный Зметра	шт.	1 002	1 055
Держатель желоба профилированный D125x270 GS	шт.	143	151
Держатель желоба усил. D125x280 GS (3мм)	шт.	197	207
Держатель желоба карнизный профилированный D125x145 GS	шт.	113	119
Держатель желоба карнизный усил. D125x132 GS	шт.	172	181
Соединитель желоба (1 мм)	шт.	203	214
Соединитель желоба (0,6 мм)	шт.	194	204
Заглушка желоба	шт.	130	136
Угол желоба наружный 90 град.	шт.	667	702
Угол желоба внутренний 90 град.	шт.	667	702
Воронка выпускная	шт.	365	384
Труба водосточная 3 метра	шт.	1 258	1 325
Труба водосточная 2 метра	шт.	856	901
Труба соединительная 1 метр	шт.	403	424
Держатель трубы, на кирпич	шт.	201	212
Держатель трубы, на дерево	шт.	151	159
Колено трубы	шт.	348	366
Колено сливное	шт.	369	389

GRANDSYSTEM стандартные цвета: RAL 9010 - белый, RAL 8017 - коричневый.

## Водосточная система "GS lite"

Наименование продукции	Ед. изм.	Цена со скидкой 5% GS lite	Цена базовая GS lite
Желоб водосточный Зметра	шт.	826	870
Держатель желоба усил. D125x280 (3мм)	шт.	168	177
Держатель желоба карнизный усил. D125x132 (3мм)	шт.	148	156
Соединитель желоба	шт.	158	167
Заглушка желоба	шт.	114	120
Угол желоба наружный 90 град.	шт.	569	599
Угол желоба внутренний 90 град.	шт.	569	599
Воронка выпускная	шт.	272	286
Труба водосточная 3 метра	шт.	984	1 036
Труба соединительная 1 метр	шт.	312	328
Держатель трубы, на кирпич	шт.	158	167
Держатель трубы, на дерево	шт.	114	120
Колено трубы	шт.	302	318
Колено сливное	шт.	312	328

GS lite стандартные цвета: RAL 9003 - белый, RAL 8017 - коричневый, RAL 7024 - серый графитовый.

# Схема монтажа и обозначения узлов для водосточной системы "FORAMINA"

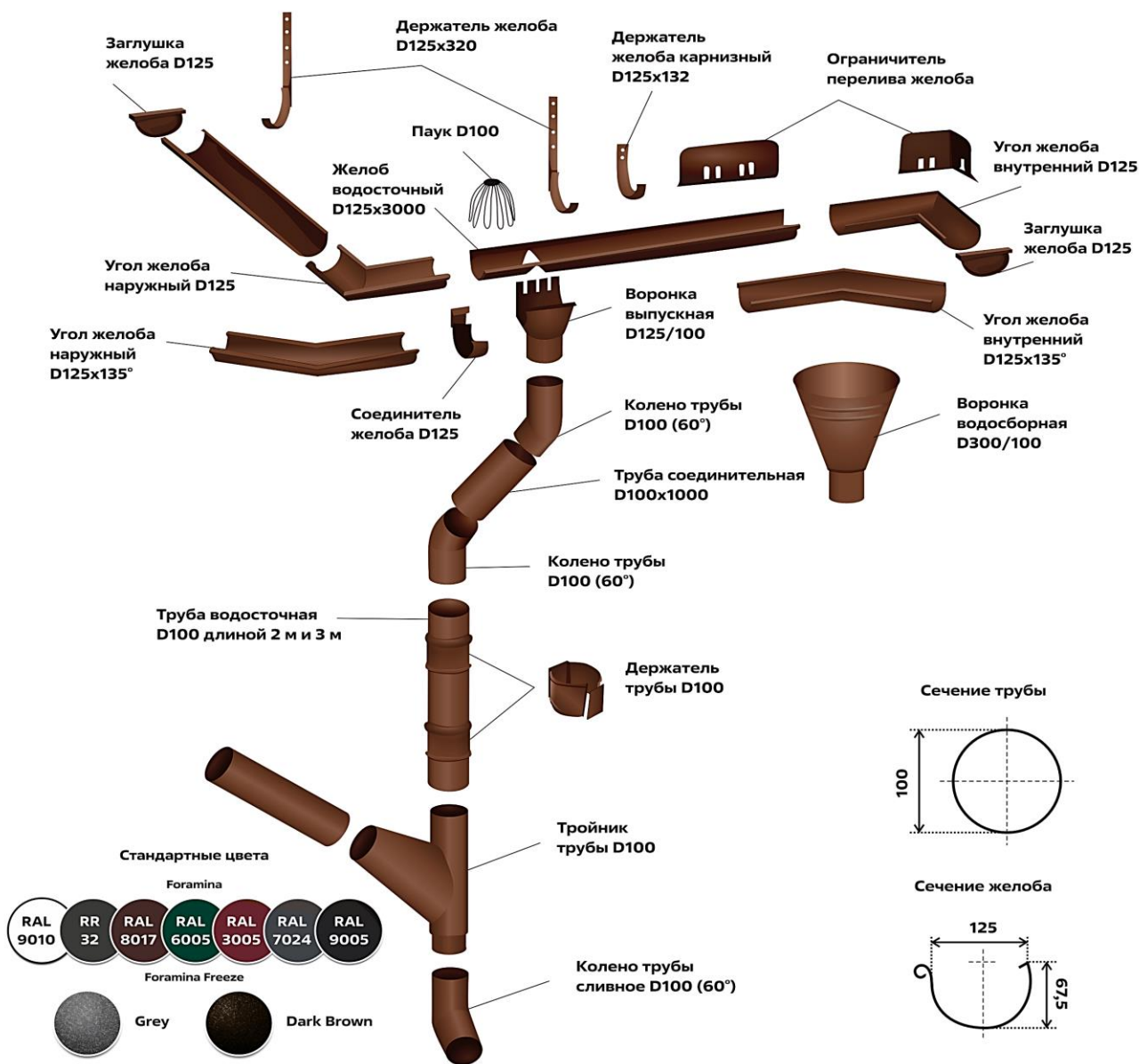

## Фальцевые панели FASTCLICK

Покрытие	Толщина панели	Цена со скидкой 5%	Цена базовая
		м.кв.	м.кв.
Norman	0,5 мм	795	836
Viking MP	0,45 мм	859	904
Viking MP E	0,5 мм	1 385	1 458
Valori	0,5 мм	956	1 006
Matt MP	0,5 мм	960	1 010
Puretan	0,5 мм	1 000	1 052
PureTech Mat	0,5 мм	1 097	1 153
Purman	0,5 мм	1 378	1 449

### Характеристики:

Вид фальцевой панели: гладкая, волна, трапеция, накатка  
 Полная ширина - 531 мм  
 Полезная ширина - 485 мм  
 Высота замка - 33 мм  
 Диапазон длин - от 0,5 м до 9 м  
 Заводская подготовка под карнизный загиб - по 30 мм с каждой стороны

Доборные элементы	Ед.изм	Norman		VikingMP		VikingMP E		VALORI	
		Цена со скидкой 5%	Цена базовая	Цена со скидкой 5%	Цена базовая	Цена со скидкой 5%	Цена базовая	Цена со скидкой 5%	Цена базовая
Планка торцевая кровельная FASTCLICK 65x130x2000	шт.	692	726	705	741	760	798	771	810
Планка карнизная FASTCLICK 130x80x2000	шт.	692	726	705	741	760	798	771	810
Планка примыкания верхняя к трубе FASTCLICK 250x240x2000	шт.	1 377	1 446	1 404	1 474	1 519	1 595	1 539	1 616
Планка примыкания нижняя к трубе FASTCLICK 150x200x2000	шт.	983	1 032	1 055	1 107	1 185	1 244	1 115	1 171
Планка примыкания боковая FASTCLICK 150x65x2000	шт.	692	726	705	741	760	798	771	810
Планка примыкания верхняя к стене FASTCLICK 150x135x2000	шт.	824	865	896	940	973	1 022	918	964
Планка крепёжная FASTCLICK 7x30x2000	шт.	436	457	446	468	433	454	427	448
Планка торцевая фасадная FASTCLICK 139x65x3000	шт.	1 033	1 085	1 055	1 107	1 141	1 198	1 160	1 218
Планка угла наружного FASTCLICK 75x75x3000	шт.	851	893	868	911	989	1 038	948	995
Планка угла внутреннего FASTCLICK 75x75x3000	шт.	851	893	868	911	989	1 038	948	995
Планка откоса сложная FASTCLICK 175x34x3000	шт.	1 230	1 292	1 342	1 409	1 460	1 533	1 374	1 443
Планка откоса FASTCLICK 150x267x3000	шт.	1 472	1 545	1 580	1 659	1 777	1 866	1 675	1 758
Планка отлива верхнего FASTCLICK 35x25x3000	шт.	733	769	737	773	899	944	821	862
Планка начальная FASTCLICK 55x30x3000	шт.	1 033	1 085	1 055	1 107	1 141	1 198	1 160	1 218
Планка завершающая FASTCLICK 50x38x3000	шт.	518	544	529	556	574	603	583	612

Гладкая



Волна

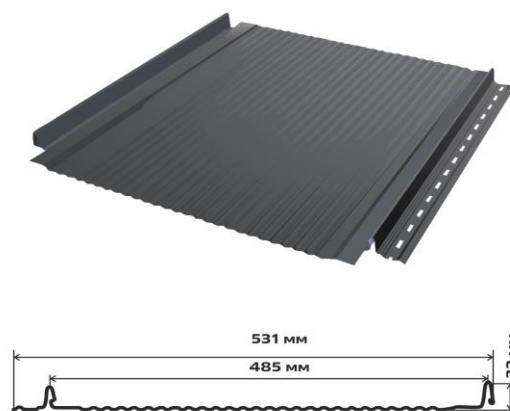

Трапеция

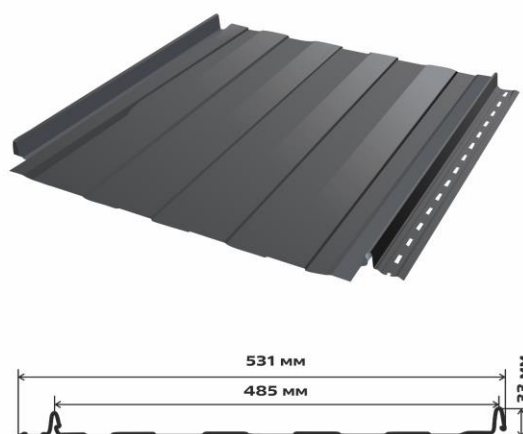

Накатка

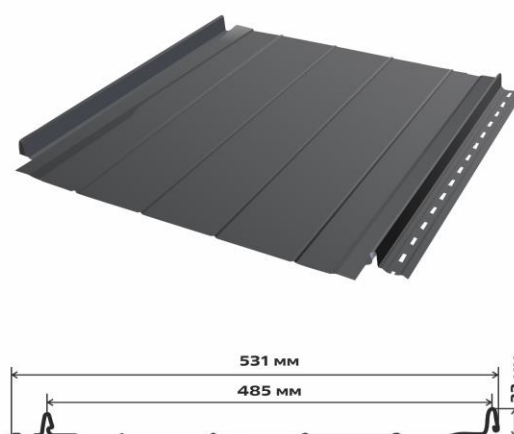

**График работы:**

Пн-Пт: 09:00 - 18:00, обед 14:00-14:40

Сб: 09:00-14:00

Вс: выходной

**Адрес:** г. Тутаев, ул. Моторостроителей, 58

**Моб:** +7 (920) 140-09-46

**E-mail:** [tutaev@orion35.ru](mailto:tutaev@orion35.ru)

## Элементы безопасности КРОВЛИ

Наименование продукции	Ед. измерения	Цена постоянного покупателя - скидка 5%	Базовая цена
		за единицу	
Ограждение кровельное (600 x 1860)	шт.	2309	2430
Ограждение кровельное (1200 x 3000)	шт.	4684	4930

Доступные цвета для h 0,6 (RAL): 3005, 3011, 5005, 6005, 8017, 9005

Доступные цвета для h 1,2 (RAL): 3005, 3011, 5005, 6005, 7004, 8017, 8019, 9005



Наименование продукции	Ед. измерения	Цена постоянного покупателя - скидка 5%	Базовая цена
		за единицу	
Лестница кровельная, стеновая (дл.1860 мм) без кронштейнов	комплект (1 шт + метизы)	3791	3990
Кронштейн под конек для лестницы	2 шт.	494	520
Кронштейн к крыше для лестницы	комплект (4 шт + метизы)	1568	1650
Поручень для лестницы*	комплект (2 шт + метизы)	2955	3110
Кронштейн к стене для лестницы*	комплект (4 шт + метизы)	4997	5260
Кронштейн подвесной для лестницы*	комплект (2 шт + метизы)	627	660

Доступные цвета (RAL): 3005, 3011, 5005, 6005, 8017, 9005

\* Доступные цвета (RAL): 9005

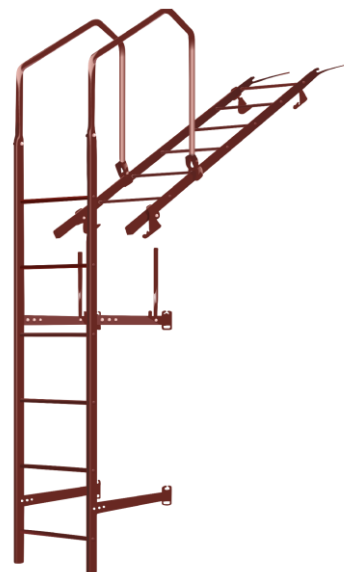

Наименование продукции	Ед. измерения	Цена постоянного покупателя - скидка 5%	Базовая цена
		за единицу	
Переходной мостик (дл.1250 мм)	шт.	3040	3200

Доступные цвета (RAL): 3005, 3011, 5005, 6005, 8017, 9005



# Прайс-лист на штакетник собственного производства

Цены указаны при заказе в производство от 200 пог.м., или из наличия \*

Цвет / Покрытие	Ед.	ПЭ (стандарт) RAL: 8017, 3005, 6005, 5005, 1014, 7004, 7024, 9003		ПЭ (стандарт +) RAL: 8017, 3005, 6005, 5005, 1014, 7004, 9003, 7024, 7005, 1015, 3003, 3009, 1035, 3020, 6002, 5002, 5021, 1018, 2004, 9006		ПЭ (двухсторонний стандарт+) RAL: 3005, 8017, 6005		ECOSTEEL*: Фактура: клён, морёный дуб, сосна, белый камень, кедр		VIKING RAL: 7024, 3005, 3011, 8017, 6005		ECOSTEEL: двухстор.матовый (мореный дуб) и двухстор.текстур. (зол.дуб) <b>ПРЕМИУМ покрытия</b> Agneta, Purman Цвета уточняйте в офисе продаж	
		Базовая цена	Скидка 5%	Базовая цена	Скидка 5%	Базовая цена	Скидка 5%	Базовая цена	Скидка 5%	Базовая цена	Скидка 5%	Базовая цена	Скидка 5%
М-образный	пог.м.	117	111	132	125	150	143	194	184	158	150	238	226
Имитация бревна	пог.м.	130	123	147	140	164	155	213	202	173	165	255	242
Имитация бруса	пог.м.	130	123	147	140	164	155	213	202	173	165	255	242

## \* Виды покрытия:

EcoSteel: белый камень, мореный дуб, сосна

EcoSteel **Матовый**: мореный дуб, сосна

EcoSteel **Текстура**: кедр, сосна, золотой дуб

**СОБСТВЕННОЕ  
ПРОИЗВОДСТВО**

**\*В НАЛИЧИИ на складе!**

Штакетник М-образный в цветах RAL: 8017, 3005, 6005. Длина планок: **1.2 м, 1.5 м и 1.8 м**

При заказе штакетника в производство (не из наличия) - действуют доплаты на каждый RAL:

Заказ менее 18 м.пог. - доплата +60 руб./пог.м

Заказе от 19 до 50 м.пог. - доплата +30 руб./пог.м

Заказ от 51 до 100 м.пог - доплата +10 руб./пог.м

Заказ от 101 до 200 м.пог - доплата +5 руб./пог.м

## Основные параметры штакетника

Параметр	М-образный	Имитация бревна	Имитация бруса
Профиль			
Ширина, мм	100	110	110
Количество ребер	12	15	15
Кратность заказа, шт (при длине планки от 0.9 м)	10	9	9
Кратность заказа, шт (при длине планки от 0.5 м до 0,89)	20	18	18
<b>Планки штакетника длиной менее 0.5 метра не изготавливаются!</b>			
Завальцованная кромка	да	да	да
Скругленный верхний край	да	да	да
Кол-во саморезов на единицу	2	4	4

## Прайс-лист на металлосайдинг

Металлосайдинг		Ед.	Полиэстер (0,4 мм)		Полиэстер (0,45 мм)		Полиэстер Norman		ПРЕМИУМ покрытие Purman		Полиэстер PureTech Mat		Полиэстер Matt MP	
Профиль сайдинга	Ширина профиля (полная)		Базовая цена	Скидка 5%	Базовая цена	Скидка 5%	Базовая цена	Скидка 5%	Базовая цена	Скидка 5%	Базовая цена	Скидка 5%	Базовая цена	Скидка 5%
L-Брус / L-Брус XL	264 мм / 360 мм	м.кв.			783	743	854	811	1 201	1 141	1 056	1 003	921	875
WoodStock (бревно)	356 мм	м.кв.												
МПСК (корабельная доска)	260 мм	м.кв.	594	565	772	734	836	795	1 179	1 121			903	858

Металлосайдинг		Ед.	ECOSTEEL: белый камень, мореный дуб, сосна		ECOSTEEL матовый, текстурированный: морёный дуб, белёный дуб, сосна, золотой дуб, кедр		ECOSTEEL матовый: античный дуб (0,45 мм)		ECOSTEEL текстурированный: орех, золотой орех, дуб (0,45 мм)	
Профиль сайдинга	Ширина профиля (полная)		Базовая цена	Скидка 5%	Базовая цена	Скидка 5%	Базовая цена	Скидка 5%	Базовая цена	Скидка 5%
L-Брус / L-Брус XL	264 мм / 360 мм	м.кв.	1 228	1 166	1 272	1 209	902	857	919	873
WoodStock (бревно)	356 мм	м.кв.	1 286	1 222	1 331	1 264	914	869	928	882
МПСК (корабельная доска)	260 мм	м.кв.	1 206	1 146	1 251	1 188	893	848	902	857

Цвета по различным типам покрытий уточняйте в офисе продаж

В цветах RAL 1018; 1035; 2004; 3003; 3009; 3020 с толщиной панели 0,45 мм и Norman действует доплата +70 руб/кв.м.

В цветах RAL 5015; 6018; 7005; 7035; 7047 с толщиной панели 0,45 мм и Norman действует доплата +50 руб/кв.м.

В цветах RAL 3011; 5002; 5021; 6002; 6019; 8004; 9005; 9006 с толщиной панели 0,45 мм и Norman действует доплата +35 руб/кв.м.

## Доборные элементы для сайдинга

Наименование	Ед.	ПОЛИЭСТЕР		NORMAN		ECOSTEEL		ПРЕМИУМ*	
		Базовая цена	Скидка 5%	Базовая цена	Скидка 5%	Базовая цена	Скидка 5%	Базовая цена	Скидка 5%
Планка угла наружного сложного Woodstock 75x75x3000	шт.	1 807	1 716	2 439	2 317	3 071	2 918	3 161	3 003
Планка угла внутреннего сложного Woodstock 75x3000	шт.	1 216	1 155	1 641	1 559	2 066	1 963	2 127	2 021
Планка стыковочная сложная Woodstock 75x3000	шт.	1 216	1 155	1 641	1 559	2 066	1 963	2 127	2 021
Планка стыковочная универсальная Woodstock 50x30x3000	шт.	928	882	1 253	1 191	1 578	1 499	1 625	1 543
Планка начальная Woodstock 12x15x3000	шт.	514	489	695	660	875	831	900	855
Планка угла внутреннего 30x30x3000	шт.	474	450	640	608	805	765	829	788
Планка угла наружного 30x30x3000	шт.	474	450	640	608	805	765	829	788
Планка угла внутреннего сложного 75x3000	шт.	1 184	1 125	1 599	1 519	2 014	1 913	2 073	1 969
Планка угла наружного сложного 75x75x3000	шт.	1 292	1 228	1 744	1 657	2 197	2 087	2 261	2 148
Планка завершающая 65x3000	шт.	474	450	640	608	805	765	829	788
Планка завершающая сложная 30x25x3000	шт.	742	705	1 001	951	1 261	1 198	1 298	1 233
Планка стыковочная сложная 75x3000	шт.	1 184	1 125	1 599	1 519	2 014	1 913	2 073	1 969
Планка начальная сайдинга 10x20x3000	шт.	306	291	413	393	521	495	536	509
Планка Z-образная 32x15x3000	шт.	450	427	607	577	765	727	787	748
Планка угла наружного 50x50x3000	шт.	670	636	904	859	1 139	1 082	1 172	1 114
Планка угла внутреннего 50x50x3000	шт.	670	636	904	859	1 139	1 082	1 172	1 113
Планка угла наружного 75x75x3000	шт.	869	825	1 173	1 114	1 477	1 403	1 520	1 444
Планка угла внутреннего 75x75x3000	шт.	869	825	1 173	1 114	1 477	1 403	1 520	1 444
Планка стыковочная 60x3000	шт.	474	450	640	608	805	765	829	788

### L-БРУС

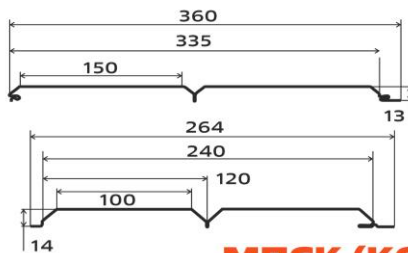

### МПСК (КОРАБЕЛЬНАЯ ДОСКА)

### WOODSTOCK

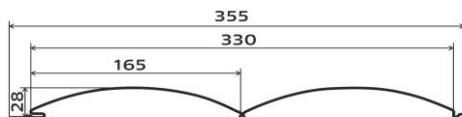
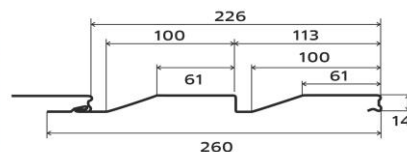

**График работы:**

Пн-Пт: 09:00 - 18:00, обед 14:00-14:40

Сб: 09:00-14:00

Вс: выходной

**Адрес:**

г. Тутаев, ул. Моторостроителей, 58

**Моб:**

+7 (920) 140-09-46































**E-mail:**
[tutaev@orion35.ru](mailto:tutaev@orion35.ru)
**Прайс-лист на утеплитель, метизы, заглушки, прочее**

Наименование продукции	Ед. измерения	Цена постоянного покупателя с 5% скидкой	Базовая цена
		за единицу	за единицу
<b>Ремонтная эмаль, утеплители</b>			
Ремонтная эмаль (зелен., бордо, коричн.)	шт.	621	654
Уплотнитель универсальный самоклеящийся ROOFRetail x 2000	шт.	166	174
<b>Саморезы</b>			
19 мм. для забора краш.	шт.	3,5	3,7
19 мм. для забора цинк.	шт.	2,4	2,5
28 мм. для кровли краш.	шт.	3,6	3,8
35 мм. для кровли краш.	шт.	4,0	4,2
70 мм. для кровли краш.	шт.	5,4	5,6
28 мм. для забора цинк.	шт.	3,1	3,3
35 мм. для кровли цинк.	шт.	3,3	3,5
70 мм. для кровли цинк	шт.	5,1	5,4
саморезы для крестовин 3.5x11	шт.	1,3	1,4
4,8x32 Премиум	шт.	4,6	4,8
4,8x65 Премиум	шт.	10,6	11,2
<b>Фиксаторы для арматуры</b>			
Фиксатор "звездочка" 8-20 мм	шт.	3,1	3,3
Фиксатор "стульчик" до 20 мм	шт.	3,1	3,3
Фиксатор "стульчик" 40 мм	шт.	2,4	2,5
Фиксатор "кубик" 35,40,45,50/28 мм	шт.	6,5	6,8
<b>Петли</b>			
Петля с шаром 16	шт.	64,6	68,0
Петля с шаром 22	шт.	193,8	204,0
Петля с шаром 34	шт.	241	254
<b>Отрезные круги, маркеры, перчатки</b>			
Круг отрезной 125*1,0*22	шт.	32,1	33,8
Круг отрезной 125*1,2*22	шт.	32,1	33,8
Круг отрезной 180*2,5*22	шт.	37,3	39,2
Круг отрезной 230*1,6*22	шт.	85,7	90,3
Круг отрезной 230*2,5*22	шт.	123,0	129,5
Круг отрезной 300*3*32	шт.	118,0	124,3
Маркер по металлу	шт.	196,7	207,1
Перчатки	пара	31,1	32,7
<b>Электроды</b>			
ОЗС-12, 2 мм	1 кг	432	455
ОЗС-12, 3 мм	1 кг	354	372
ОЗС-12, 4 мм	1 кг	294	309
<b>Заглушки пластиковые</b>			
Заглушка 15*15	шт.	5,2	5,5
Заглушка 20*20	шт.	6,2	6,5
Заглушка 25*25	шт.	9,3	9,8
Заглушка 30*30	шт.	16,6	17,4
Заглушка 40*20	шт.	10,4	10,9
Заглушка 40*25	шт.	17,6	18,5
Заглушка 40*40	шт.	20,7	21,8
Заглушка 50*25	шт.	26,9	28,3
Заглушка 50*50	шт.	25,9	27,3
Заглушка 60*30	шт.	29,0	30,5
Заглушка 60*40	шт.	31,1	32,7
Заглушка 60*60	шт.	36,2	38,2
Заглушка 70*70	шт.	57,0	60,0
Заглушка 80*40	шт.	57,0	60,0
Заглушка 80*80	шт.	62,1	65,4
Заглушка 50*100	шт.	93,2	98,1
Заглушка 100*100	шт.	93,2	98,1
Заглушка 57	шт.	36,2	38,2
Заглушка 76	шт.	62,1	65,4
Заглушка 89/ 108	шт.	93,2	98,1
<b>Крестовины и фиксаторы для забора</b>			
Крестовина 50	шт.	69,4	73,0
Крестовина 60	шт.	77,7	81,8
Фиксатор 250	шт.	393	414
Фиксатор 500	шт.	435	458
<b>Отводы</b>			
Отвод 20	шт.	51,0	53,7
Отвод 25	шт.	77,1	81,2
Отвод 32	шт.	88,0	92,7
Отвод 40	шт.	93,2	98,1
Отвод 57	шт.	279,5	294,2
Отвод 76	шт.	431	454
Отвод 89	шт.	573	603
Отвод 108	шт.	984	1036

## ГИДРОИЗОЛЯЦИОННЫЕ И ПАРОИЗОЛЯЦИОННЫЕ МАТЕРИАЛЫ

Наименование	Ед.изм	Сфера применения			Примечание	Рекомендуется с кровельным и фасадным материалом	Базовая цена	Скидка 5%	
		теплая кровля	холодная кровля	стены					
<b>Гидроизоляция и ветрозащита</b>									
<b>Премиум</b>									
Мембрана гидро-ветрозащитная паропроницаемая АТМОСФЕРА М 130 (1,5x46,66м)	рулон	*	*	*	Трехслойная мембрана, плотность 130 г/м.кв.	AGNETA, Colorcoat Prisma, Granite CLOUDY, Puzzleton, ECOSTEEL	6 682	6 348	
<b>Премьер</b>									
Мембрана гидро-ветрозащитная паропроницаемая АТМОСФЕРА М 110 (1,5x46,66м)	рулон	*		*	Трехслойная мембрана, плотность 110 г/м.кв.	PURETAN, VikingMP, NormanMP	5 870	5 577	
<b>Стандарт</b>									
Пленка гидро-пароизоляционная АТМОСФЕРА D Light + лента (1.5x46,66 м)	рулон		*		Полипропиленовая ткань с ламинированным покрытием. Разрывные характеристики вдоль/поперек: 465/429 Н/50 мм	ПОЛИЭСТЕР класса СТАНДАРТ и Эконом	2 715	2 579	
Пленка гидро-пароизоляционная АТМОСФЕРА D + лента (1.5x50 м)	рулон		*		Полипропиленовая ткань с ламинированным покрытием. Разрывные характеристики вдоль/поперек: 650/250 Н/50 мм	ПОЛИЭСТЕР класса СТАНДАРТ и Эконом	3 501	3 326	
Мембрана гидро-ветрозащитная паропроницаемая АТМОСФЕРА М 90 (1,5x46,66м)	рулон	*		*	Трехслойная мембрана, плотность 90 г/м.кв.	VikingMP и ПОЛИЭСТЕР класса СТАНДАРТ	4 874	4 630	
Мембрана гидро-ветрозащитная паропроницаемая АТМОСФЕРА М 90 +лента (1,5x46,66м)	рулон	*		*	Трехслойная мембрана, плотность 90 г/м.кв.	VikingMP и ПОЛИЭСТЕР класса СТАНДАРТ	5 119	4 863	
Ветрозащита АТМОСФЕРА А фасадная (1.6x43,75 м)	рулон			*	Однослойная плотность 90 гр./м.кв. Группа горючести ГЗ	Puzzleton, Colorcoat Prisma, ECOSTEEL, PVDF Matt	2 838	2 696	
<b>Пароизоляция (для защиты теплоизоляции от влаги изнутри помещений)</b>									
<b>Стандарт</b>									
Пароизоляция АТМОСФЕРА Н усиленная (1.5x50 м)	рулон	*			Полипропиленовая ткань с ламинированным покрытием. Разрывные характеристики вдоль/поперек: 470/470 Н/50 мм	Все покрытия	3 235	3 074	
Пароизоляция АТМОСФЕРА В (1,6x37,5 м)	рулон	*			Ламинированная двухслойная пароизоляция плотность 60 г/м.кв	Все покрытия	1 867	1 773	
<b>Аксессуары</b>									
Соединительная лента двухсторонняя Металл Профиль (0,03x25 м)	рулон	для гидроизоляционных и пароизоляционных мембран						524	498

# Каталог кованых элементов "Орион-Металл"

<p><b>Лист</b></p>  <p>Артикул: SK22.27.1 Размеры, мм 90x45 Цена, руб. 32,0</p>	<p><b>Лист</b></p>  <p>Артикул: SK22.29L Размеры, мм 120x50 Цена, руб. 45,5</p>	<p><b>Лист</b></p>  <p>Артикул: SK22.29R Размеры, мм 120x50 Цена, руб. 45,0</p>	<p><b>Лист</b></p>  <p>Артикул: SK22.20.1L Размеры, мм 115x50 Цена, руб. 32,8</p>	<p><b>Лист</b></p>  <p>Артикул: SK22.20.1R Размеры, мм 115x50 Цена, руб. 32,9</p>	<p><b>Лист</b></p>  <p>Артикул: SK22.31.1 Размеры, мм 120x75 Цена, руб. 124,2</p>
<p><b>Пика</b></p>  <p>Артикул: SK30.01 Размеры, мм 125x60 Цена, руб. 62,2</p>	<p><b>Пика</b></p>  <p>Артикул: SK30.11.2 Размеры, мм 105x55 Цена, руб. 88,6</p>	<p><b>Пика</b></p>  <p>Артикул: SK30.05.1 Размеры, мм 78x43 Цена, руб. 51,8</p>	<p><b>Лист</b></p>  <p>Артикул: SK25.21L Размеры, мм 110x40 Цена, руб. 49,7</p>	<p><b>Лист</b></p>  <p>Артикул: SK25.21R Размеры, мм 110x40 Цена, руб. 49,9</p>	<p><b>Лист</b></p>  <p>Артикул: SK22.47.5 Размеры, мм 110x110 Цена, руб. 43,2</p>
<p><b>Пика</b></p>  <p>Артикул: SK30.03 Размеры, мм 80x40 Цена, руб. 81,4</p>	<p><b>Пика</b></p>  <p>Артикул: SK30.04.3 Размеры, мм 80x20 Цена, руб. 82,0</p>	<p><b>Пика</b></p>  <p>Артикул: SK30.29 Размеры, мм 95x50 Цена, руб. 50,4</p>	<p><b>Пика</b></p>  <p>Артикул: SK30.13 Размеры, мм 130x53 Цена, руб. 87,5</p>	<p><b>Пика</b></p>  <p>Артикул: SK30.24 Размеры, мм 100x45 Цена, руб. 70,9</p>	<p><b>Навершие столба</b></p>  <p>Артикул: SK35.05.4 Размеры, мм 40x40 Цена, руб. 29,3</p>
<p><b>Навершие столба</b></p>  <p>Артикул: SK35.05.5 Размеры, мм 50x50 Цена, руб. 40,4</p>	<p><b>Навершие столба</b></p>  <p>Артикул: SK35.05.6 Размеры, мм 60x60 Цена, руб. 64,8</p>	<p><b>Обжимка</b></p>  <p>Артикул: SK10.16 Размеры, мм 16x1,5x1270 Цена, руб. 99,4</p>	<p><b>Цветок</b></p>  <p>Артикул: SK23.30 Размеры, мм 68x68 Цена, руб. 24,9</p>	<p><b>Цветок</b></p>  <p>Артикул: SK23.13.2 Размеры, мм 68x68 Цена, руб. 39,3</p>	<p><b>Цветок</b></p>  <p>Артикул: SK23.24.1 Размеры, мм 70x70 Цена, руб. 60,7</p>
<p><b>Навершие столба</b></p>  <p>Артикул: SK35.05.8 Размеры, мм 80x80 Цена, руб. 84,6</p>	<p><b>Навершие столба</b></p>  <p>Артикул: SK35.05.10 Размеры, мм 100x100 Цена, руб. 93,9</p>	<p><b>Вензель С-образный</b></p>  <p>Артикул: SK43.07 Размеры, мм 140x96 Цена, руб. 88,8</p>	<p><b>Вензель С-образный</b></p>  <p>Артикул: SK43.09 Размеры, мм 240x155 Цена, руб. 166,1</p>	<p><b>Вензель S-образный</b></p>  <p>Артикул: SK43.10 Размеры, мм 260x105 Цена, руб. 116,4</p>	<p><b>Вензель запятая</b></p>  <p>Артикул: SK43.05.1 Размеры, мм 123x70 Цена, руб. 65,8</p>
<p><b>Корзинка</b></p>  <p>Артикул: SK32.08 Размеры, мм 110x45 Цена, руб. 84,2</p>	<p><b>Корзинка</b></p>  <p>Артикул: SK32.07.1 Размеры, мм 120x60 Цена, руб. 121,4</p>	<p><b>Наконечник для столба</b></p>  <p>Артикул: SK31.01 Размеры, мм 85x42 Цена, руб. 243,0</p>	<p><b>Цветок</b></p>  <p>Артикул: SK23.28 Размеры, мм 60x60 Цена, руб. 33,4</p>		

**График работы:**

Пн-Пт: 09:00 - 18:00, обед 14:00-14:40

Сб: 09:00-14:00

Вс: выходной

**Адрес:**

г. Тутаев, ул. Моторостроителей, 58

**Моб:**

+7 (920) 140-09-46

**E-mail:**
[tutaev@orion35.ru](mailto:tutaev@orion35.ru)

### Прайс-лист на оцинкованные теплицы и поликарбонат

Каркас из оцинкованного профиля	Длина	Цена за единицу
Каркас для теплицы 25x25 (шаг 0,65 м)	4 метра	11 700
Добор к каркасу для теплицы 25x25 (шаг 0,65 м)	2 метра	3 200
Сотовый поликарбонат		Цена за лист
Сотовый поликарбонат 2100x6000x4 мм	лист	2 800
Теплицы из оцинкованного профиля	Длина	Цена за единицу
Теплица 25x25 (каркас+поликарбонат, шаг 0,65 м)	4 метра	20 100
Теплица 25x25 (каркас+поликарбонат, шаг 0,65 м)	6 метров	26 100

### Схематичное изображение теплицы с указанием основных параметров

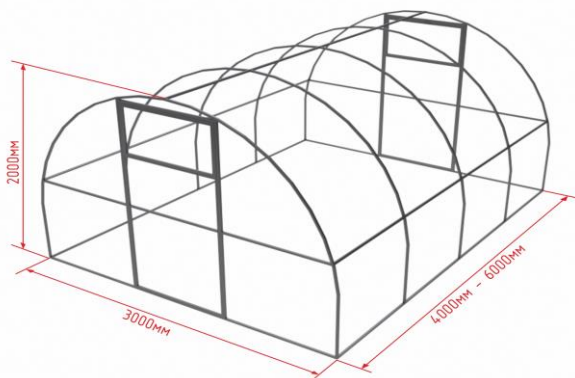
**Тип теплицы:**

арочный

**Длина:**

от 4 до 6 метров

**Высота:**

2.0 метра

**Ширина:**

3.0 метра

**Профиль:**

оцинкованный

**Двери и окна:**

2 дверь

2 форточки